

CONGÉLATEUR | Congélateurs coffre

CG 150C

CONGÉLATEURS COFFRES ▶ COUVERCLE SUPÉRIEUR VITRÉ ▶ AVEC PANNEAU PUBLICITAIRE



CUSTOMIZATION AVAILABLE
PERSONALIZZAZIONE DISPONIBILE

-23° | -14°

70 mm | C1 -18°C | ENERGY CLASS D | B +16°C/80RH +35°C/75RH

LED | Key icon | Gas R290

DÉTAILS

Roulette incluse dans l'emballage (à monter)

Serrure montée de série

Paniers inclus

CARACTÉRISTIQUES GÉNÉRALES

- Congélateur coffre 150 L avec couvercle supérieur vitré coulissant et tente de publicité
- Acier laqué blanc pour la face externe et la face interne
- Refroidissement statique
- Dégivrage manuel
- Thermomètre analogique
- Agent moussant : Cyclopentane (70 mm par côté)
- Seul verre de sécurité trempé
- Poignée fixée sur le cadre en verre
- Serrure montée de série
- Commutateur indépendant pour l'éclairage interne et le couvercle
- Panier compris (Pièces N° 2)
- Roulette N° 4 (N° 2 à l'avant avec frein)
- Classe énergétique: D

SPÉCIFICATIONS TECHNIQUES

Capacité	137 L
Température	C1 (-18°C)
Consommation	1.417 kWh/24h
Puissance nominale	113 W
Niveau de bruit	47 dB(A)
Poids net	48 Kg
Poids brut	55 Kg
Dimensions extérieures (LxPxH mm)	584x735x1145
Dimensions internes (LxPxH mm)	440x550x589
Dimensions de l'emballage (LxPxH mm)	625x770x895
Quantités de chargement 20'/40'/40'HQ	54/114/169

DIMENSIONS DU PRODUIT

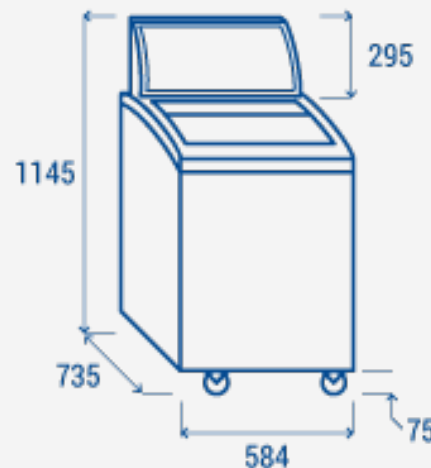

CERTIFICATIONS

CE RoHS



COOL HEAD EUROPE
We make the world a cooler place



www.coolheadeurope.com